

Архангельск (8182)63-90-72
Астана (7172)727-132
Астрахань (8512)99-46-04
Барнаул (3852)73-04-60
Белгород (4722)40-23-64
Брянск (4832)59-03-52
Владивосток (423)249-28-31
Волгоград (844)278-03-48
Вологда (8172)26-41-59
Воронеж (473)204-51-73
Екатеринбург (343)384-55-89
Иваново (4932)77-34-06

Ижевск (3412)26-03-58
Иркутск (395)279-98-46
Казань (843)206-01-48
Калининград (4012)72-03-81
Калуга (4842)92-23-67
Кемерово (3842)65-04-62
Киров (8332)68-02-04
Краснодар (861)203-40-90
Красноярск (391)204-63-61
Курск (4712)77-13-04
Липецк (4742)52-20-81
Киргизия (996)312-96-26-47

Магнитогорск (3519)55-03-13
Москва (495)268-04-70
Мурманск (8152)59-64-93
Набережные Челны (8552)20-53-41
Нижний Новгород (831)429-08-12
Новокузнецк (3843)20-46-81
Новосибирск (383)227-86-73
Омск (3812)21-46-40
Орел (4862)44-53-42
Оренбург (3532)37-68-04
Пенза (8412)22-31-16
Россия (495)268-04-70

Пермь (342)205-81-47
Ростов-на-Дону (863)308-18-15
Рязань (4912)46-61-64
Самара (846)206-03-16
Санкт-Петербург (812)309-46-40
Саратов (845)249-38-78
Севастополь (8692)22-31-93
Симферополь (3652)67-13-56
Смоленск (4812)29-41-54
Сочи (862)225-72-31
Ставрополь (8652)20-65-13
Казахстан (772)734-952-31

Сургут (3462)77-98-35
Тверь (4822)63-31-35
Томск (3822)98-41-53
Тула (4872)74-02-29
Тюмень (3452)66-21-18
Ульяновск (8422)24-23-59
Уфа (347)229-48-12
Хабаровск (4212)92-98-04
Челябинск (351)202-03-61
Череповец (8202)49-02-64
Ярославль (4852)69-52-93

<https://hawke.nt-rt.ru> || hwb@nt-rt.ru

Оптический прицел Hawke Airmax AX 3-9x40 AO (AMX Glass) (13110)



ОПИСАНИЕ

Оптический прицел Hawke Airmax AX 3-9x40 AO (AMX Glass) (13110)

Серия Airmax предназначена для установки на пневматическое оружие, например, компрессионные и газобаллонные винтовки или РСР пневматику. У прицела Airmax 3-9x40 AO – универсальный диапазон кратности: при 3x удобно вести поиск цели, отслеживать дичь в зарослях или стрелять накоротке, а 9x – оптимальное увеличение для ходовой охоты, стрельбы по средней/крупной птице и объектам на открытой местности, детального изучения мишени.

- прочный дюймовый корпус не деформируется при двойной отдаче
- цель чётко видно даже в сумерках: выходной зрачок – 4 мм (для 9x)
- коррекция параллактических искажений ведётся на дистанции от 9 м
- чтобы упростить ввод поправок на дальность и силу ветра, используется комбинированная баллистическая сетка AMX – сочетание разметки Mil-Dot и BDC

Базовые свойства и параметры

- Диапазон кратности 3х-9х, резиновое кольцо смены увеличения с ребристой поверхностью
- Многослойное (16 слоёв) просветление каждой оптической поверхности
- Вынос выходного зрачка – 8,9 см, угловое поле зрения 7,1 (3х) - 2,6 (9х) град.
- 40-миллиметровый объектив с внутренней резьбой для бленды или светофильтра
- Фокусировка окуляра
- Отстройка от параллакса на объективе (АО), минимальная дистанция без параллакса – 9 м
- Баллистическая сетка AMX (гравировка на стекле): расположение - 2-я фокальная плоскость (SFP), правильные угловые значения – при 10х, двойная разметка – мил-точки и горизонтальные штрихи
- Алюминиевый влагозащищённый корпус держит отдачу пневматических пуль калибра 5,5 мм, 6,35 мм и 9 мм
- Низкопрофильные пристрелочные барабанчики, 1 клик = 0,25 МОА
- Расчёт и построение графиков в баллистическом on-line калькуляторе Hawke X-ACT

Общая информация

Артикул	10532
Материал	<input type="checkbox"/> алюминиевый влагозащищённый корпус
Бренд	<input type="checkbox"/> Hawke
Гарантия	1 год

Характеристики прицела

Кратность	<input type="checkbox"/> 3 - 9 х
Диаметр объектива	40мм.
Длина прицела	310мм.
Диаметр трубки	25.4мм.
Прицельная сетка	<input type="checkbox"/> AMX Glass
Вид прицельной сетки	<input type="checkbox"/> Нить
Цвет подсветки	нет
Фокальная плоскость	вторая
Цена клика, МОА	1/4
Поле зрения на 100м	12.4-4.5
Удаление выходного зрачка	89мм.
Параллакс	АО (на объективе) от 9м. до бесконечности

Габариты

Вес	519
-----	-----

Оптический прицел Hawke Airmax 4-12x40 AO AMX (13130)

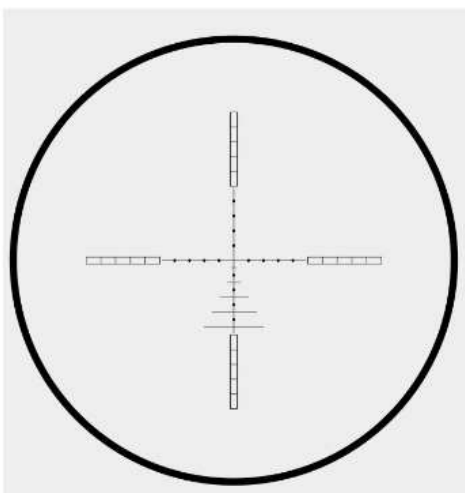
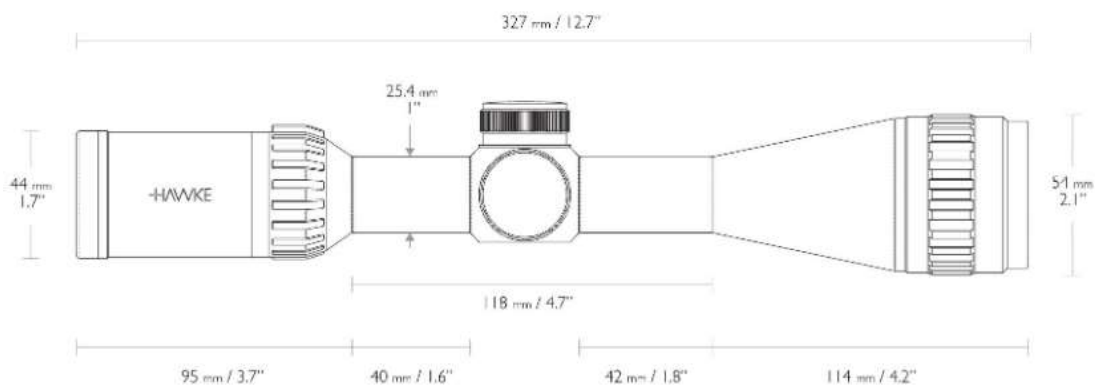

ОПИСАНИЕ

Оптический прицел Hawke Airmax 4-12x40 АО АМХ (13130)

Оптический прицел Airmax 4-12x40 предназначен для установки на пневматическое оружие, которое используется во время спортивной стрельбы. Прочный корпус изготовлен из ударопрочного алюминиевого сплава. Полное многослойное просветление оптики (16 слоев) гарантирует более четкое и контрастное изображение. На объективе имеется внутренняя резьба для установки бленд и прочих аксессуаров. Вытравленная на стекле прицельная сетка АМХ специально разработана под нужды владельцев пневматического оружия. Это усовершенствованный вариант сетки Mil Dot с дополнительными горизонтальными сечениями, которые способствуют более точному прицеливанию на дальние дистанции. При менее или более чем 10-кратном увеличении линейные и угловые размеры определяются методом интерполяции или по специальным таблицам. Бесплатный баллистический калькулятор X-ACT позволяет адаптировать сетку под конкретное увеличение, оружие и тип снаряда. Изнутри прицел заполнен азотом, что предотвращает конденсацию влаги на поверхности линз при перепадах температур. Для удобного внесения поправок предусмотрены низкопрофильные барабанчики с механизмом фиксации начальной точки ввода поправок. Кольцо отстройки от параллакса расположено на объективе прицела.

Основные особенности:

- Разновидность прицельной марки - охотничья (баллистическая);
- Тип барабанов ввода поправок - закрытые;
- Заполнение азотом - да;
- Диаметр корпуса - 24,5 мм;
- Внешний диаметр объектива - 54 мм;
- Внешний диаметр окуляра - 44 мм;
- Максимальный диапазон введения поправок - 80 MOA;
- Отстройка параллакса на объективе АО (Adjustable Objective), - от 9.1 м до бесконечности;
- Поле зрения на 100м - 10-3,7м.

Общая информация

Бренд Hawke

Характеристики прицела

Кратность 4 - 12 x

Диаметр объектива 40мм.

Длина прицела 322мм.

Прицельная сетка AMX Glass

Фокальная плоскость вторая

Цена клика, MOA 1/4

Поле зрения на 100м 10 - 3.7

Удаление выходного зрачка 89мм.

Габариты

Вес 211гр.

Оптический прицел Hawke Airmax AX 4-12x50 AO (AMX Glass) (13140)

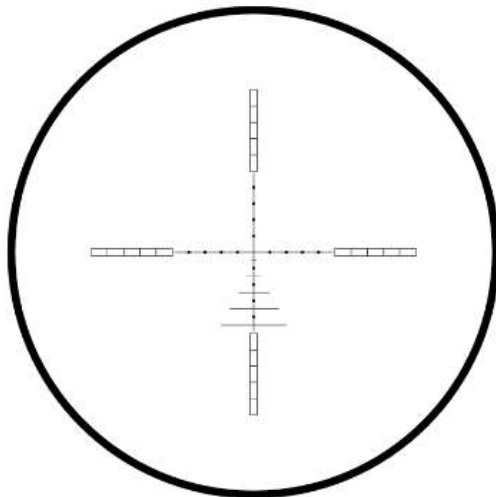

ОПИСАНИЕ

Оптический прицел Hawke Airmax AX 4-12x50 AO (AMX Glass) (13140)

Серия Airmax предназначена для установки на пневматическое оружие, например, компрессионные и газобаллонные винтовки или РСР пневматику. У прицела Airmax 4-12x50 AO – универсальный диапазон кратности: при 4x

удобно вести поиск цели, выслеживать дичь в зарослях или стрелять накоротке, а 12х - оптимальное увеличение для ходовой охоты, стрельбы по средней/крупной птице и объектам на открытой местности, детального изучения мишени.

- прочный дюймовый корпус не деформируется при двойной отдаче
- цель чётко видно даже в сумерках
- коррекция параллактических искажений ведётся на дистанции от 9 м
- чтобы упростить ввод поправок на дальность и силу ветра, используется комбинированная баллистическая сетка AMX – сочетание разметки Mil-Dot и BDC

Базовые свойства и параметры

- Диапазон кратности 4х-12х, резиновое кольцо смены увеличения с ребристой поверхностью
- Многослойное (16 слоёв) просветление каждой оптической поверхности
- Вынос выходного зрачка – 89 мм
- 40-миллиметровый объектив с внутренней резьбой для бленды или светофильтра
- Фокусировка окуляра
- Отстройка от параллакса на объективе (АО), минимальная дистанция без параллакса – 9 м
- Баллистическая сетка AMX (гравировка на стекле): расположение - 2-я фокальная плоскость (SFP), правильные угловые значения – при 10х, двойная разметка – мил-точки и горизонтальные штрихи
- Алюминиевый влагозащищённый корпус держит отдачу пневматических пуль калибра 5,5 мм, 6,35 мм и 9 мм
- Низкопрофильные пристрелочные барабанчики, 1 клик = 0,25 MOA
- Расчёт и построение графиков в баллистическом on-line калькуляторе Hawke X-ACT

Общая информация

Артикул	12766
Материал	<input type="checkbox"/> алюминиевый сплав
Бренд	<input type="checkbox"/> Hawke
Гарантия	1 год

Характеристики прицела

Кратность	<input type="checkbox"/> 4 - 12 х
Диаметр объектива	50мм.
Длина прицела	329мм.
Диаметр трубки	25.4мм.
Прицельная сетка	<input type="checkbox"/> AMX Glass
Вид прицельной сетки	<input type="checkbox"/> Гравировка
Фокальная плоскость	вторая
Цена клика, MOA	1/4
Поле зрения на 100м	10 - 3.7
Удаление выходного зрачка	89мм.
Параллакс	АО (на объективе) от 9м. до бесконечности

Габариты

Вес	620гр.
-----	--------

**Оптический прицел Hawke Tactical
Airmax 30 3-12x50 SF(AMX IR)
(13300)**



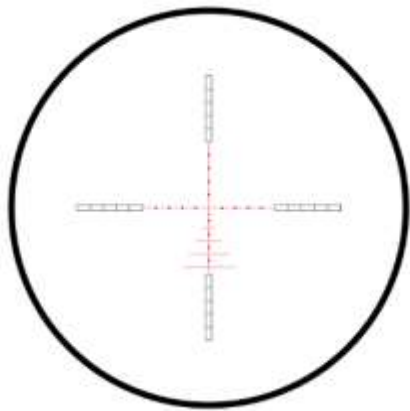

ОПИСАНИЕ

Оптический прицел Hawke Tactical Airmax 30 3-12x50 SF(AMX IR) (13300)

Оптический прицел **Airmax 30 SF 3-12x50 (AMX IR)** предназначен для точного наведения на цель при стрельбе из охотничьей / спортивной пневматики, подходит для малых и средних дистанций. Отличается 30-миллиметровым моно-корпусом с высокой ударной стойкостью, типом пристрелочных винтов (высокие, без крышечек, с блокировкой настроек), боковым (SF) расположением механизма отстройки от параллакса, а также специальной баллистической сеткой AMX с дополнительной разметкой перекрестья и плавно регулируемой подсветкой.

Основные особенности:

- Водонепроницаемый ударопрочный **монолитный корпус диаметром 30 мм** выдерживает отдачу от пневматики PCP или на CO₂. Для защиты от коррозии и образования конденсата на внутренней поверхности линз корпус заполняется осушенным азотом.
- Для улучшения светопропускания оптики и повышения контрастности изображения на линзы нанесено **полное многослойное(16 слоев) просветление**.
- Наличие механизма отстройки помогает устранять параллакс на дистанции от 9 метров, а удобное боковое расположение обеспечивает быстрый доступ к регулировочному барабанчику и позволяет дополнительно поставить большое (4" диаметром) колесо фокусировки. Пристрелочные барабанчики открытого типа с ценой деления 7 мм/100 м и блокировкой от случайного смещения удобно поворачиваются даже рукой в перчатке. После пристрелки настройки можно сбросить на «0».
- Модель поставляется с **сеткой AMX (10x)** – собственная разработка компании, которая совмещает в себе особенности Mil-Dot и BRC.

Тонкое перекрестье имеет разметку двух типов - основную в виде точек (цена деления – 1 mil) и вспомогательную в виде штрихов различной длины с шагом 0,5 и 1 mil. Это обеспечивает дополнительные точки прицеливания и позволяет вводить компенсирующие поправки при стрельбе на различных дистанциях.

- Для улучшения видимости прицельной марки в условиях пониженной освещённости перекрестье имеет красную подсветку с плавной регулировкой яркости свечения.

Общая информация

Бренд Hawke

Характеристики прицела

Кратность 3 - 12 x

Диаметр объектива 50мм.

Длина прицела 346мм.

Прицельная сетка AMX IR

Цвет подсветки красный

Фокальная плоскость вторая

Цена клика, MOA 1/4

Поле зрения на 100м 10,3 - 2,8

Удаление выходного зрачка 102мм.

Габариты

Вес 780гр.

Оптический прицел Hawke Airmax AX 2-7x32 AO (AMX Glass) (13100)

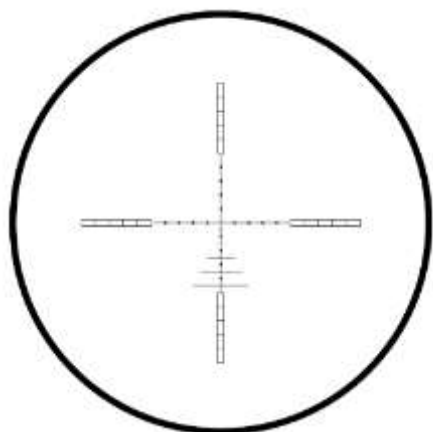

ОПИСАНИЕ

Оптический прицел Hawke Airmax AX 2-7x32 AO (AMX Glass) (13100)

Прицел Airmax 2-7x32 AO - надёжная профильная оптика для установки на пневматическое оружие, например, компрессионные и газобаллонные винтовки или РСР пневматику.

- жёсткий и прочный дюймовый корпус не деформируется при двойной отдаче, вес 472 г
- коррекция параллактических искажений на дистанции от 7 м
- точность и простота настройки
- быстрый и рациональный ввод поправок на дальность и силу ветра по баллистической сетке АМХ

Основные особенности:

- 16-слойное просветление каждой оптической поверхности: контраст и детализация видимой картинке
- Широкое поле зрения 9,9° (2х): то, что нужно для поиска и улучшенного обзора местности
- Баллистическая сетка АМХ (гравировка на стекле): расположение - 2-я фокальная плоскость, калибровка – на 10х, двойная разметка – основная (точки) и дополнительная (горизонтальные штрихи)
- Механизм отстройки от параллакса: расположение - на объективе прицела, минимальная дистанция – 7 м
- Корпус: дюймовая моно-труба из алюминевых сплавов
- Низкопрофильные пристрелочные барабанчики, шаг выверки – ¼ МОА, после пристрелки - выставление начальных маркеров на «новый ноль»
- Плавная смена кратности и быстрая фокусировка окуляра
- Внутренняя резьба на объективе для установки фильтров или насадок (бленда)
- Расчёт баллистики и построение графиков в on-line калькуляторе Hawke X-ACT

Технические характеристики

Ограничение по калибру	без ограничений
Кратность	2-7
Подсветка прицельной сетки	нет
Способ крепления	кольца 25.4 мм
Диаметр линзы объектива, мм	32
Поле зрения на 100м, м	17.5-6.3
Поле зрения, °	9.9-3.6
Выходной зрачок, мм	16-5
Расстояние от окуляра до глаза, мм	89
Сумеречный фактор	8-15
Отстройка от паралакса	на объективе АО
Настройки параллакса, м	от 7 до бесконечности
Расположение прицельной сетки	вторая фокальная плоскость
Тип прицельной сетки	Тактические
Тип барабанов	закрытые
Клики	МОА
Диапазон регулировок по вертикали (МОА)	120

Диапазон регулировок по горизонтали (МОА)	120
Цена 1-го щелчка механизма ввода поправок (МОА)	1/4
Диаметр средней трубки прицела, мм	25.4
Вес, г	472
Внешний диаметр окуляра, мм	44
Внешний диаметр объектива, мм	46
Длина, мм	269
Влагозащита	есть
Заполнение азотом/аргоном	есть

Оптический прицел Hawke Airmax AX30 4-16x50 SF (AMX IR) (13310)

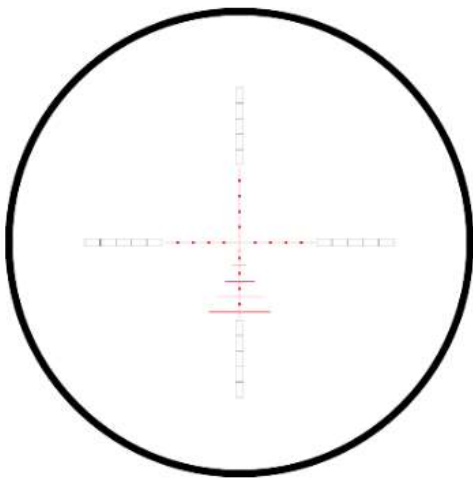

ОПИСАНИЕ

Оптический прицел Hawke Airmax AX30 4-16x50 SF (AMX IR) (13310)

Серия прицелов Airmax 30 SF для пневматического оружия. Разработанные в Великобритании, эти прицелы обладают целым рядом преимуществ. Новые тактические подпружиненные барабанчики выверки с фиксацией и сброса настроек, удобны для захвата руками в перчатках. Благодаря плавной регулировке уровня подсветки прицельная сетка всегда остается хорошо различимой практически в любых световых условиях.

Прицелы Airmax 30 Side Focus имеют боковую отстройку от параллакса от 7 м. до бесконечности, таким образом обеспечивается отсутствие параллакса и четкость цели на любых расстояниях. Запатентованная разработка Hawke – колесо диаметром 100 мм. входит в комплект и может быть установлено на винт боковой фокусировки. Это создает дополнительные удобства в обращении с прицелом.

В этой серии прицелов впервые использована новая сетка AMX, разработанная с учетом особенностей стрельбы из пневматического оружия. Основанная на сетке Mil Dot, сетка AMX имеет риски $\frac{1}{2}$ Mil на нижней вертикальной черте перекрестья и дополнительную разметку. Сетка поддерживается бесплатными программами баллистических калькуляторов Hawke BRC и Chairgun Pro (PC, Mac, iOS, Android). Стрелки их пневматического оружия высоко оценят эффективность и надежность сетки AMX.

Прицелы Airmax 30 Side Focus с диаметром трубки 30 мм будут безотказно работать долгие годы. Четыре модели с увеличением 3-12, 4-16, 6-24, и 8-32 позволяют выбрать охотнику наиболее подходящую для своих целей. Оптика прицелов имеет полное многослойное просветление, обеспечивающее высокое светопропускание. Влагозащищенный ударопрочный корпус прицелов заполнен азотом, что предотвращает внутреннее запотевание.

Особенности:

- Устойчивый к отдаче корпус с крепежным диаметром 30 мм.
- Боковая отстройка от параллакса
- В комплекте колесо боковой фокусировки диаметром 100 мм.
- Оптика с полным многослойным просветлением
- Выгравированная на стекле сетка с подсветкой
- Пристрелочные винты с возможностью сброса настроек, цена клика $\frac{1}{4}$ MOA
- Обрезиненное кольцо смены увеличения с не скользящим покрытием
- Быстрофокусируемый окуляр
- Металлические откидывающиеся крышки объектива и окуляра навинчены на корпус и при необходимости могут быть сняты
- Солнцезащитная бленда в комплекте
- Влагозащищенный корпус, устойчивость у отдаче оружия всех калибров
- Заполнение азотом предотвращает внутреннее запотевание

Общая информация

Артикул	12771
Бренд	<input type="checkbox"/> Hawke
Гарантия	1 год

Характеристики прицела

Кратность	<input type="checkbox"/> 4 - 16 x
Диаметр объектива	50мм.
Длина прицела	358мм.
Прицельная сетка	<input type="checkbox"/> AMX IR
Цвет подсветки	Красная - без ступенчатая
Фокальная плоскость	вторая
Цена клика, MOA	1/4
Поле зрения на 100м	7.7 - 2.2
Параллакс	SF (боковая) от 7м. до бесконечности

Габариты

Вес	780гр.
-----	--------

Оптический прицел Hawke Airmax AX30 6-24x50 SF (AMX IR) (13320)

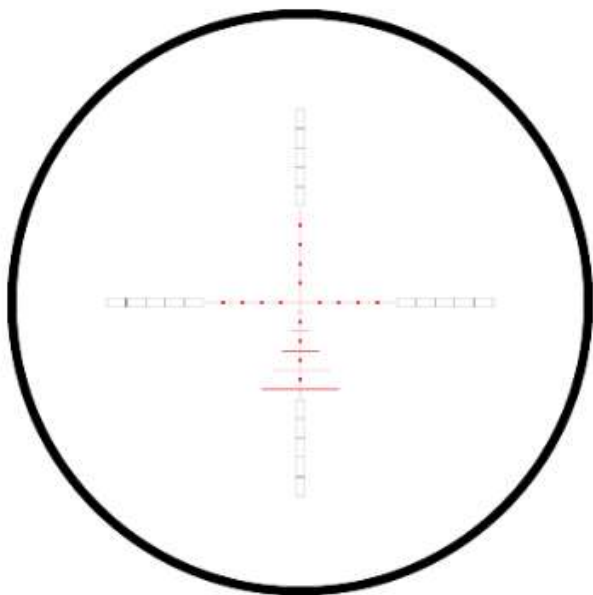

ОПИСАНИЕ

Оптический прицел Hawke Airmax AX30 6-24x50 SF (AMX IR) (13320)

Серия прицелов Airmax 30 SF для пневматического оружия. Разработанные в Великобритании, эти прицелы обладают целым рядом преимуществ. Новые тактические подпружиненные барабанчики выверки с фиксацией и сброса настроек, удобны для захвата руками в перчатках. Благодаря плавной регулировке уровня подсветки прицельная сетка всегда остается хорошо различимой практически в любых световых условиях.

Прицелы Airmax 30 Side Focus имеют боковую отстройку от параллакса от 7 м. до бесконечности, таким образом обеспечивается отсутствие параллакса и четкость цели на любых расстояниях. Запатентованная разработка Hawke – колесо диаметром 100 мм. входит в комплект и может быть установлено на винт боковой фокусировки. Это создает дополнительные удобства в обращении с прицелом.

В этой серии прицелов впервые использована новая сетка AMX, разработанная с учетом особенностей стрельбы из пневматического оружия. Основанная на сетке Mil Dot, сетка AMX имеет риски $\frac{1}{2}$ Mil на нижней вертикальной черте перекрестья и дополнительную разметку. Сетка поддерживается бесплатными программами баллистических калькуляторов Hawke BRC и Chairgun Pro (PC, Mac, iOS, Android). Стрелки их пневматического оружия высоко оценят эффективность и надежность сетки AMX.

Прицелы Airmax 30 Side Focus с диаметром трубки 30 мм будут безотказно работать долгие годы. Четыре модели с увеличением 3-12, 4-16, 6-24, и 8-32 позволяют выбрать охотнику наиболее подходящую для своих целей. Оптика прицелов имеет полное многослойное просветление, обеспечивающее высокое светопропускание. Влагозащищенный ударопрочный корпус прицелов заполнен азотом, что предотвращает внутреннее запотевание.

Особенности:

- Устойчивый к отдаче корпус с крепежным диаметром 30 мм.
- Боковая отстройка от параллакса
- В комплекте колесо боковой фокусировки диаметром 100 мм.
- Оптика с полным многослойным просветлением
- Выгравированная на стекле сетка с подсветкой
- Пристрелочные винты с возможностью сброса настроек, цена клика $\frac{1}{4}$ MOA
- Обрезиненное кольцо смены увеличения с не скользящим покрытием
- Быстрофокусируемый окуляр
- Металлические откидывающиеся крышки объектива и окуляра навинчены на корпус и при необходимости могут быть сняты
- Солнцезащитная бленда в комплекте
- Влагозащищенный корпус, устойчивость у отдаче оружия всех калибров
- Заполнение азотом предотвращает внутреннее запотевание

Общая информация

Артикул	12772
Бренд	<input type="checkbox"/> Hawke
Гарантия	1 год

Характеристики прицела

Кратность	<input type="checkbox"/> 6 - 24 x
Диаметр объектива	50мм.
Длина прицела	395мм.
Прицельная сетка	<input type="checkbox"/> AMX IR
Цвет подсветки	Красная - без ступенчатая
Фокальная плоскость	вторая
Цена клика, MOA	1/4
Поле зрения на 100м	5.8 - 1.5 м
Параллакс	SF (боковая) от 7м. до бесконечности

Габариты

Вес	757гр.
-----	--------

Оптический прицел Hawke Airmax AX30 8-32x50 SF (AMX IR) (13340)

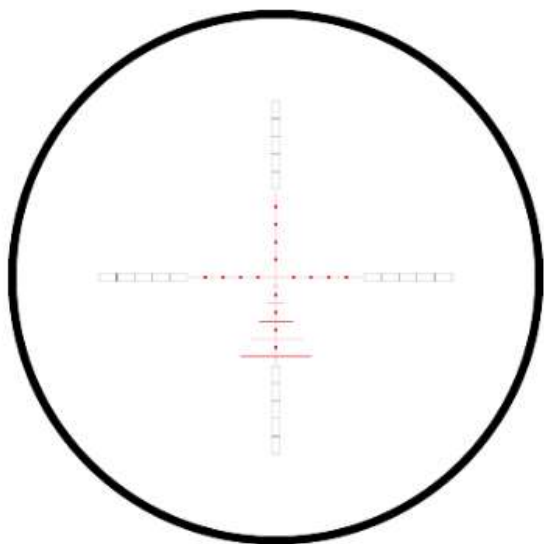

ОПИСАНИЕ

Оптический прицел Hawke Airmax AX30 8-32x50 SF (AMX IR) (13340)

Серия прицелов Airmax 30 SF для пневматического оружия. Разработанные в Великобритании, эти прицелы обладают целым рядом преимуществ. Новые тактические подпружиненные барабанчики выверки с фиксацией и сброса настроек, удобны для захвата руками в перчатках. Благодаря плавной регулировке уровня подсветки прицельная сетка всегда остается хорошо различимой практически в любых световых условиях.

Прицелы Airmax 30 Side Focus имеют боковую отстройку от параллакса от 7 м. до бесконечности, таким образом обеспечивается отсутствие параллакса и четкость цели на любых расстояниях. Запатентованная разработка Hawke – колесо диаметром 100 мм. входит в комплект и может быть установлено на винт боковой фокусировки. Это создает дополнительные удобства в обращении с прицелом.

В этой серии прицелов впервые использована новая сетка AMX, разработанная с учетом особенностей стрельбы из пневматического оружия. Основанная на сетке Mil Dot, сетка AMX имеет риски $\frac{1}{2}$ Mil на нижней вертикальной черте перекрестья и дополнительную разметку. Сетка поддерживается бесплатными программами баллистических калькуляторов Hawke BRC и Chairgun Pro (PC, Mac, iOS, Android). Стрелки их пневматического оружия высоко оценят эффективность и надежность сетки AMX.

Прицелы Airmax 30 Side Focus с диаметром трубки 30 мм будут безотказно работать долгие годы. Четыре модели с увеличением 3-12, 4-16, 6-24, и 8-32 позволяют выбрать охотнику наиболее подходящую для своих целей. Оптика прицелов имеет полное многослойное просветление, обеспечивающее высокое светопропускание. Влагозащищенный ударопрочный корпус прицелов заполнен азотом, что предотвращает внутреннее запотевание.

Особенности:

- Устойчивый к отдаче корпус с крепежным диаметром 30 мм.
- Боковая отстройка от параллакса
- В комплекте колесо боковой фокусировки диаметром 100 мм.
- Оптика с полным многослойным просветлением
- Выгравированная на стекле сетка с подсветкой
- Пристрелочные винты с возможностью сброса настроек, цена клика $\frac{1}{4}$ MOA
- Обрезиненное кольцо смены увеличения с не скользящим покрытием
- Быстрофокусируемый окуляр
- Металлические откидывающиеся крышки объектива и окуляра навинчены на корпус и при необходимости могут быть сняты
- Солнцезащитная бленда в комплекте
- Влагозащищенный корпус, устойчивость у отдаче оружия всех калибров
- Заполнение азотом предотвращает внутреннее запотевание

Общая информация

Артикул	12773
Бренд	<input type="checkbox"/> Hawke
Гарантия	1 год

Характеристики прицела

Кратность	<input type="checkbox"/> 8 - 32 x
Диаметр объектива	50мм.
Длина прицела	422мм.
Прицельная сетка	<input type="checkbox"/> AMX IR
Цвет подсветки	Красная - без ступенчатая
Фокальная плоскость	вторая
Цена клика, MOA	1/4
Поле зрения на 100м	4.3 - 1.1 м
Параллакс	SF (боковая) от 7м. до бесконечности

Габариты

Вес	774гр.
-----	--------

Оптический прицел Hawke Airmax AX30 Compact 6-24x50 IR SF (AMX IR Glass) (13220)

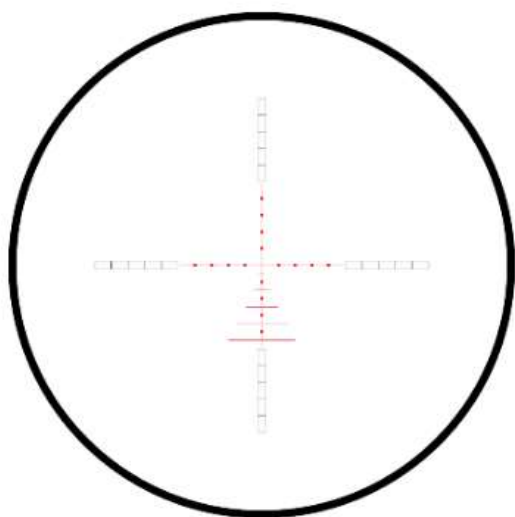

ОПИСАНИЕ

Оптический прицел Hawke Airmax AX30 Compact 6-24x50 IR SF (AMX IR Glass) (13220)

Прицел Hawke Airmax AX30 6-24x50 SF - широкоугольная оптика для серьезных охотников и стрелков из пневматического оружия. Подходит для охоты, стрелкового спорта, варминтинга, военно-спортивной стрельбы. Прицел отличается широким полем зрения - на 30% больше, чем у аналогичных моделей 4-16x40. Лучше обзор, больше целей в поле зрения стрелка. Учитывая диапазон кратности и объектив 50 мм, прицел на 6x подойдет для ближней стрельбы, в т.ч. в сумерках, при 24x - для точной стрельбы на приличных дистанциях при нормальной освещенности. К тому же 50-мм объектив позволяет использовать кольца с низкой посадкой. Боковой механизм перефокусировки объектива устраняет параллакс на дистанциях свыше 9 м, совмещая цель и сетку в одной фокальной плоскости. Колесо фокусировки помогает в настройке на больших дистанциях, может применяться для оценки расстояния до цели. Сетка AMX IR построена по принципу МилДот с калибровкой на 10 крат, упрощает стрельбу выносом и выцеливания малоразмерных целей, а разметка рассчитана под баллистику пневматических пуль. Сетка «плавающая», с полыми размеченными «пеньками» и тонким перекрестьем как у сеток Half Mil Dot. 6-уровневая красная подсветка центра улучшает видимость на темном фоне и в условиях пониженной освещенности. Отключение в «нулевых» позициях ускоряет перевод подсветки в «неактивное» состояние, экономя заряд батарейки. Закрытые высокие барабаны размечены с шагом 1/10 мрад, обеспечивают свободный ввод поправок без ключей или монеток, «обнуляется» при переводе маховичка в верхнее положение. Укороченный облегченный 30-миллиметровый корпус оптимален для короткоствольной пневматики с компоновкой «булл-пап» и выбросом стреляных гильз вперед. Ширина крепёжных колец - до 38 мм.

Общая информация

Артикул	12775
Бренд	<input type="checkbox"/> Hawke
Гарантия	1 год

Характеристики прицела

Кратность	<input type="checkbox"/> 6 - 24 x
Диаметр объектива	50мм.
Длина прицела	329мм.
Прицельная сетка	<input type="checkbox"/> AMX IR
Цвет подсветки	Красная - 6 уровней
Фокальная плоскость	вторая
Поле зрения на 100м	7.3-1.8
Параллакс	SF (боковая) от 7м. до бесконечности

Габариты

Вес	670гр.
-----	--------

Оптический прицел Hawke Airmax AX30 Compact 3-12x40 IR SF (AMX IR Glass) (13200)

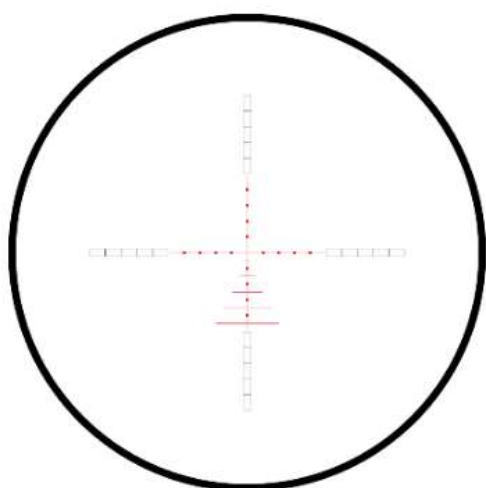

ОПИСАНИЕ

Прицел Hawke Airmax AX30 3-12x50 SF - широкоугольная оптика для серьезных охотников и стрелков из пневматического оружия. Подходит для охоты, стрелкового спорта, варминтинга, военно-спортивной стрельбы.

Прицел отличается широким полем зрения - на 30% больше, чем у аналогичных моделей 3-12x40. Лучше обзор, больше целей в поле зрения стрелка. Учитывая диапазон кратности и объектив 40 мм, прицел на 3х подойдёт для ближней стрельбы, в т.ч. в сумерках, при 12х - для точной стрельбы на приличных дистанциях при нормальной освещённости. К тому же 40-мм объектив позволяет использовать кольца с низкой посадкой.

Боковой механизм перефокусировки объектива устраняет параллакс на дистанциях свыше 9 м, совмещая цель и сетку в одной фокальной плоскости. Колесо фокусировки помогает в настройке на больших дистанциях, может применяться для оценки расстояния до цели.

Сетка AMX IR построена по принципу МилДот с калибровкой на 10 кратях, упрощает стрельбу выносом и выцеливания малоразмерных целей, а разметка рассчитана под баллистику пневматических пуль. Сетка «плавающая», с полыми размеченными «пеньками» и тонким перекрестьем как у сеток Half Mil Dot.

6-уровневая красная подсветка центра улучшает видимость на тёмном фоне и в условиях пониженной освещённости. Отключение в «нулевых» позициях ускоряет перевод подсветки в «неактивное» состояние, экономя заряд батарейки.

Закрытые высокие барабаны размечены с шагом 1/10 мрад, обеспечивают свободный ввод поправок без ключей или монеток, «обнуляется» при переводе маховичка в верхнее положение.

Укороченный облегчённый 30-миллиметровый корпус оптимален для короткоствольной пневматики с компоновкой «булл-пап» и выбросом стреляных гильз вперёд. Ширина крепёжных колец - до 38 мм.

Общая информация

Артикул	12424
Бренд	<input type="checkbox"/> Hawke
Гарантия	1 год

Характеристики прицела

Кратность	<input type="checkbox"/> 3 - 12 x
Диаметр объектива	40мм.
Длина прицела	105мм.
Прицельная сетка	<input type="checkbox"/> AMX IR
Цвет подсветки	Красная - 6 уровней
Фокальная плоскость	вторая
Поле зрения на 100м	14.6-3.6
Параллакс	SF (боковая) от 7м. до бесконечности

Габариты

Вес	589гр.
-----	--------

Оптический прицел Hawke Airmax AX30 Compact 4-16x44 IR SF (AMX IR Glass) (13210)

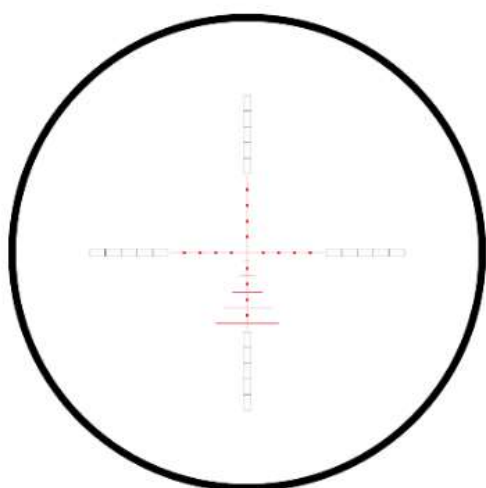

ОПИСАНИЕ

Прицел Hawke Airmax AX30 4-16x40 SF - широкоугольная оптика для серьезных охотников и стрелков из пневматического оружия. Подходит для охоты, стрелкового спорта, варминтинга, военно-спортивной стрельбы.

Прицел отличается широким полем зрения - на 30% больше, чем у аналогичных моделей 4-16x40. Лучше обзор, больше целей в поле зрения стрелка. Учитывая диапазон кратности и объектив 40 мм, прицел на 4x подойдёт для ближней стрельбы, в т.ч. в сумерках, при 16x - для точной стрельбы на приличных дистанциях при нормальной освещённости. К тому же 40-мм объектив позволяет использовать кольца с низкой посадкой.

Боковой механизм перефокусировки объектива устраняет параллакс на дистанциях свыше 9 м, совмещая цель и сетку в одной фокальной плоскости. Колесо фокусировки помогает в настройке на больших дистанциях, может применяться для оценки расстояния до цели.

Сетка AMX IR построена по принципу МилДот с калибровкой на 10 кратях, упрощает стрельбу выносом и выцеливания малоразмерных целей, а разметка рассчитана под баллистику пневматических пуль. Сетка «плавающая», с полыми размеченными «пеньками» и тонким перекрестьем как у сеток Half Mil Dot.

6-уровневая красная подсветка центра улучшает видимость на тёмном фоне и в условиях пониженной освещённости. Отключение в «нулевых» позициях ускоряет перевод подсветки в «неактивное» состояние, экономя заряд батарейки.

Закрытые высокие барабаны размечены с шагом 1/10 мрад, обеспечивают свободный ввод поправок без ключей или монеток, «обнуляется» при переводе маховичка в верхнее положение.

Укороченный облегчённый 30-миллиметровый корпус оптимален для короткоствольной пневматики с компоновкой «булл-пап» и выбросом стреляных гильз вперёд. Ширина крепёжных колец - до 38 мм.

Общая информация

Артикул	12774
Бренд	<input type="checkbox"/> Hawke
Гарантия	1 год

Характеристики прицела

Кратность	<input type="checkbox"/> 4 - 16 x
Диаметр объектива	44мм.
Длина прицела	296мм.
Прицельная сетка	<input type="checkbox"/> AMX IR
Цвет подсветки	Красная - 6 уровней
Фокальная плоскость	вторая
Поле зрения на 100м	10.9-2.7
Удаление выходного зрачка	11-2,8мм.
Параллакс	SF (боковая) от 7м. до бесконечности

Габариты

Вес	621гр.
-----	--------

Оптический прицел Hawke Airmax Touch 3-12×32 SF IR (AMX IR) 30mm (13260)

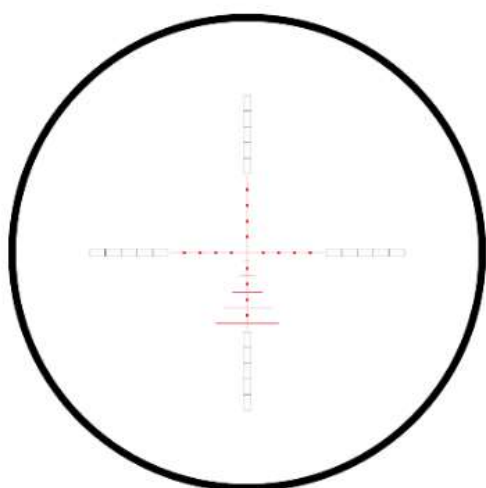

ОПИСАНИЕ

Новинка 2020 г. в линейке Hawke AirMax, прицел Hawke Airmax Touch 3-12×32 SF IR. Главная особенность модели — минимальный вынос выходного зрачка 30 мм в сочетании с широким полем зрения. Это даёт отличный обзор при ближней стрельбе, однако исключает установку на

оружие с мощной отдачей. Прицел идеально подходит для PCP и Bull pup пневматики, как вариант — для нарезного оружия под патроны кольцевого воспламенения (типа .22LR, .17 HMR) без отдачи.

За счёт широкоугольной оптической системы (Wide Angle) поле зрения процентов на 20-30 больше, чем у аналогичных моделей Hawke 3-12x40. 40-миллиметровый объектив позволяет при монтаже использовать кольца с низкой посадкой и при этом собирает достаточно света, чтобы на малых увеличениях вести стрельбу в сумерках. Качественное стекло с полным 16-слойным просветлением в итоге обеспечивает светлую, «сочную» и чёткую картинку.

Механизм боковой фокусировки объектива позволяет устранять ошибки прицеливания, которые появляются при несовпадении положения глаза охотника с фокальной плоскостью окуляра. Отстройка параллакса выполняется на дистанциях от 9 метров, а колесо боковой фокусировки помогает в настройке и может использоваться как механический дальномер.

Сетка AMX IR — специфическая модификация Mil-Dot, построенная под траекторию пневматической пульки. Вертикальная разметка в 0,5 Mil даёт достаточный запас поправок при стрельбе выносом на различные дистанции. Сетка «плавающая», немасштабируемая, угловые значения элементов верны при 10 кратях.

Дискретная подсветка (6 градаций яркости) улучшает видимость центра сетки на цели в условиях недостаточной освещённости или на тёмном фоне. В промежуточных «0»-точках подсветка деактивируется, экономя время стрелка и заряд батареек.

Пристрелочные барабанчики выполнены по типу тактических, но с крышечками; на каждом маховичке, помимо шкалы, выгравирован счётчик полных оборотов. Клики чёткие, негромкие, 1 клик = 1/10 мрад.

Это самая компактная модель в линейке AirMax: его длина 266 мм (на 11 мм короче, чем Airmax 30 SF Compact 3-12x40). Прицел выполнен в корпусе диаметром 30 мм, рассчитан на небольшие ударные нагрузки и эксплуатацию в условиях повышенной влажности (снег, дождь и т.д.). Заполнение азотом защищает внутреннюю поверхность стёкол от запотевания (выпадения росы) при смене температурных режимов.

Особенности:

- Широкоугольная оптика с полным 16-слойным просветлением.
- Закрытые тактические обнуляемые барабанчики с кликами в 1/10 мрад.
- Вытравленная на стекле сетка AMX (SFP, 10x) с красной подсветкой.
- 6 градаций яркости с промежуточным выключением.
- Боковой барабанчик отстройки параллакса, от 9 м.
- Короткий Eye relief — 30 мм. Окуляр с блокировкой.
- Монолитный корпус 30 мм. Компактный форм-фактор.
- Защита от воды, осадков и внутреннего запотевания.
- Колесо смены кратности с гнездом для установки рычажка-упора.

Общая информация

Артикул	13150
Бренд	<input type="checkbox"/> Hawke
Гарантия	1 год

Характеристики прицела

Кратность	<input type="checkbox"/> 3 - 12 x
Диаметр объектива	32мм.
Длина прицела	266мм.
Прицельная сетка	<input type="checkbox"/> AMX IR
Фокальная плоскость	вторая
Поле зрения на 100м	21.3 - 6.1
Удаление выходного зрачка	30мм.
Параллакс	от 9 до бесконечности

Габариты

Вес	572гр.
-----	--------

Оптический прицел Hawke Airmax 30 FFP 4-16x50 IR SF (AMX IR) (13350)

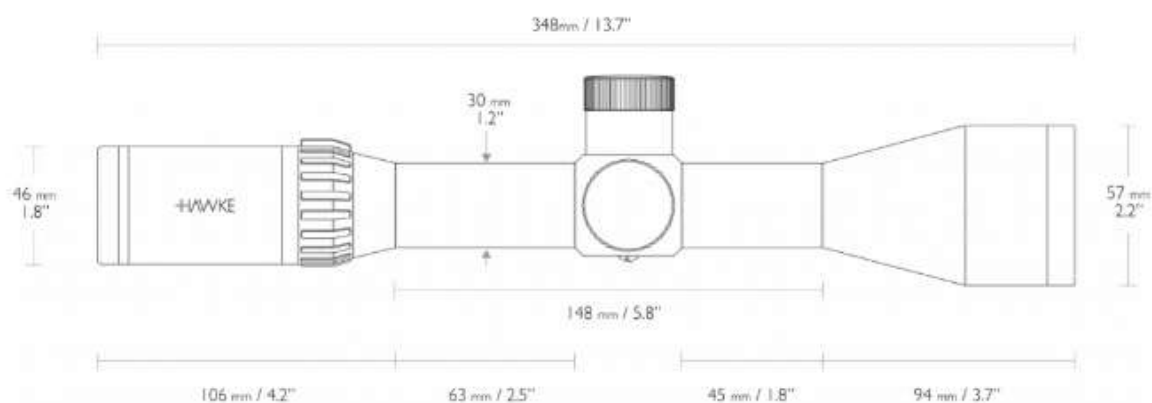

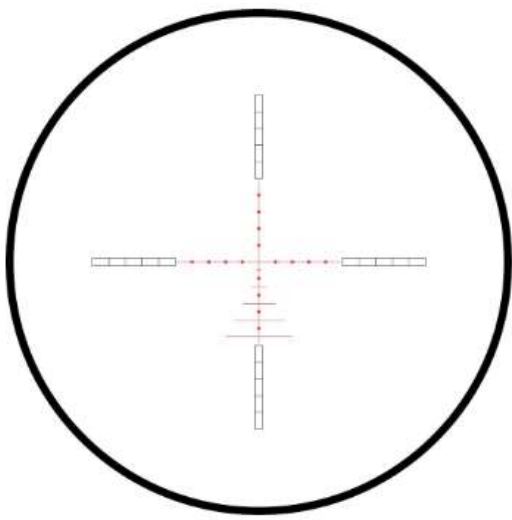

ОПИСАНИЕ

Hawke Airmax - это серия прицелов, созданная специально для установки на пневматическое оружие - компрессионные, газобаллонные винтовки, или РСР пневматику, с жёстким прочным корпусом, который не деформируется при двойной отдаче.

Ряд отличительных особенностей данной серии обеспечивает высокую производительность и открывает возможности точной и простой настройки с последующим сохранением, а так же коррекцию СТП для всего стрелкового диапазона.

Внутренние полости заполнены осушенным азотом – прицел защищен от образования конденсата на внутренней поверхности линз при изменении температурных режимов.

Прицельная сетка FFP AMX IR с подсветкой находится перед оборачивающей системой (FFP). При смене кратности меняются и видимые размеры сетки - увеличивается расстояние между мил-точками и толщина направляющих линий. При этом угловые размеры элементов будут правильными на любой кратности.

Идеален для стрельбы на средних и дальних дистанциях.

Основные преимущества:

- Линзы имеют многослойное (16 слоёв) просветляющее покрытие Multi-Coated, которое обеспечивает получение чёткого и яркого изображения с естественной цветопередачей и повышенной контрастностью даже в условиях с пониженной освещённостью.
- Tактические высокие открытые пристрелочные барабанчики с фиксацией положения, подпружинный механизм сброса настроек на «ноль», цена 1 деления - 1/10 MRAD.
- Боковой механизм регулировки параллакса, параллакс корректируется, начиная с 9-метровой дистанции. Позволяет дополнительно поставить большое (10 см) колесо фокусировки (можно использовать в качестве дальномера).
- Эргономичный дизайн, герметичная азотозаполненная конструкция с защитой от воды и пыли. Сохраняет свою герметичность при падении в воду на небольшую глубину.
- Большое удаление выходного зрачка – 102 мм.
- Поддержка бесплатных программ - баллистических калькуляторов Hawke BRC и Chairgun Pro (PC, Mac, iOS, Android).
- Нескользкое резиновое кольцо регулировки кратности, интервал увеличения – 4-16 крат.
- Светосильный объектив диаметром 50 мм с внутренней резьбой для установки дополнительных аксессуаров (солнцезащитная бленда в комплекте).

Технические характеристики

Ограничение по калибру	без ограничений
Кратность	4-16
Подсветка прицельной сетки	Красная
Способ крепления	кольца 30 мм
Диаметр линзы объектива, мм	50
Поле зрения на 100м, м	10.8 - 2.7
Выходной зрачок, мм	12.5-3.1
Расстояние от окуляра до глаза, мм	102
Отстройка от параллакса	Боковая SF
Настройки параллакса, м	от 9 до бесконечности
Расположение прицельной сетки	Первая фокальная плоскость
Прицельная сетка	FFP AMX IR
Клики	MRAD
Диапазон регулировок по вертикали (MRAD)	21
Диапазон регулировок по горизонтали (MRAD)	21
Цена 1-го щелчка механизма ввода поправок (MRAD)	1/10
Вес, г	755
Внешний диаметр окуляра, мм	46

Внешний диаметр объектива, мм	57
Длина, мм	348
Влагозащита	есть
Заполнение азотом/аргоном	есть

Оптический прицел Hawke Airmax 30 FFP 6-24x50 IR SF (AMX IR) (13352)

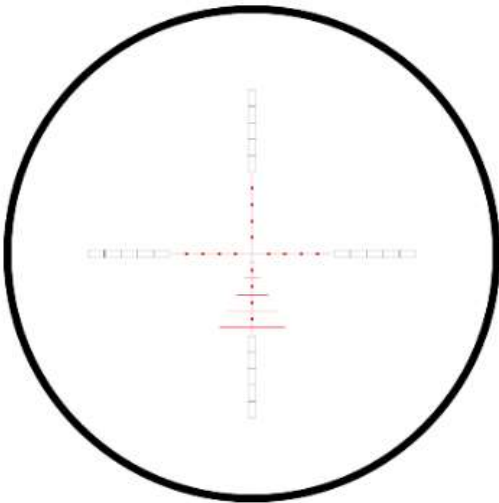

Hawke Airmax - это серия прицелов, созданная специально для установки на пневматическое оружие - компрессионные, газобаллонные винтовки, или РСР пневматику, с жёстким прочным дюймовый корпусом, который не деформируется при двойной отдаче.

Ряд отличительных особенностей данной серии обеспечивает высокую производительность и открывает возможности точной и простой настройки с последующим сохранением, а так же коррекцию СТП для всего стрелкового диапазона.

Внутренние полости заполнены осушенным азотом – прицел защищен от образования конденсата на внутренней поверхности линз при изменении температурных режимов.

Прицельная сетка FFP AMX IR с подсветкой находится перед оборачивающей системой (FFP). При смене кратности меняются и видимые размеры сетки - увеличивается расстояние между мил-точками и толщина направляющих линий. При этом угловые размеры элементов будут правильными на любой кратности.

Идеален для стрельбы на средних и дальних дистанциях.

Основные преимущества:

- Линзы имеют многослойное (16 слоёв) просветляющее покрытие Multi-Coated, которое обеспечивает получение чёткого и яркого изображения с естественной цветопередачей и повышенной контрастностью даже в условиях с пониженной освещённостью.
- Tактические высокие открытые пристрелочные барабанчики с фиксацией положения, подпружинный механизм сброса настроек на «ноль», цена 1 деления - $\frac{1}{4}$ MOA. Один полный оборот барабанчика – 15 MOA.
- Боковой механизм регулировки параллакса, параллакс корректируется, начиная с 9-метровой дистанции. Позволяет дополнительно поставить большое (10 см) колесо фокусировки (можно использовать в качестве дальномера).
- Эргономичный дизайн, герметичная азотозаполненная конструкция с защитой от воды и пыли. Сохраняет свою герметичность при падении в воду на небольшую глубину.
- Большое удаление выходного зрачка – 102 мм.
- Поддержка бесплатных программ - баллистических калькуляторов Hawke BRC и Chairgun Pro (PC, Mac, iOS, Android).
- Нескользящее резиновое кольцо регулировки кратности, интервал увеличения – 6-24 крат.
- Светосильный объектив диаметром 50 мм с внутренней резьбой для установки дополнительных аксессуаров (солнцезащитная бленда в комплекте).

Общая информация

Артикул	13149
Бренд	<input type="checkbox"/> Hawke
Гарантия	1 год

Характеристики прицела

Кратность	<input type="checkbox"/> 6 - 24 x
Диаметр объектива	50мм.
Длина прицела	378мм.
Прицельная сетка	<input type="checkbox"/> FFP AMX IR
Цвет подсветки	красная
Фокальная плоскость	вторая
Цена клика, MOA	1/4
Поле зрения на 100м	7.0 - 1.8
Удаление выходного зрачка	102мм.
Параллакс	SF (боковая) от 9м. до бесконечности

Габариты

Вес	765гр.
-----	--------

Архангельск (8182)63-90-72
Астана (7172)727-132
Астрахань (8512)99-46-04
Барнаул (3852)73-04-60
Белгород (4722)40-23-64
Брянск (4832)59-03-52
Владивосток (423)249-28-31
Волгоград (844)278-03-48
Вологда (8172)26-41-59
Воронеж (473)204-51-73
Екатеринбург (343)384-55-89
Иваново (4932)77-34-06

Ижевск (3412)26-03-58
Иркутск (395)279-98-46
Казань (843)206-01-48
Калининград (4012)72-03-81
Калуга (4842)92-23-67
Кемерово (3842)65-04-62
Киров (8332)68-02-04
Краснодар (861)203-40-90
Красноярск (391)204-63-61
Курск (4712)77-13-04
Липецк (4742)52-20-81

Киргизия (996)312-96-26-47

Магнитогорск (3519)55-03-13
Москва (495)268-04-70
Мурманск (8152)59-64-93
Набережные Челны (8552)20-53-41
Нижний Новгород (831)429-08-12
Новокузнецк (3843)20-46-81
Новосибирск (383)227-86-73
Омск (3812)21-46-40
Орел (4862)44-53-42
Оренбург (3532)37-68-04
Пенза (8412)22-31-16

Россия (495)268-04-70

Пермь (342)205-81-47
Ростов-на-Дону (863)308-18-15
Рязань (4912)46-61-64
Самара (846)206-03-16
Санкт-Петербург (812)309-46-40
Саратов (845)249-38-78
Севастополь (8692)22-31-93
Симферополь (3652)67-13-56
Смоленск (4812)29-41-54
Сочи (862)225-72-31
Ставрополь (8652)20-65-13

Казахстан (772)734-952-31

Сургут (3462)77-98-35
Тверь (4822)63-31-35
Томск (3822)98-41-53
Тула (4872)74-02-29
Тюмень (3452)66-21-18
Ульяновск (8422)24-23-59
Уфа (347)229-48-12
Хабаровск (4212)92-98-04
Челябинск (351)202-03-61
Череповец (8202)49-02-64
Ярославль (4852)69-52-93